



# RANGER® COUNT 1000

Counting Scales



## 기본적인 산업용 계수 애플리케이션을 위한 가성비 콤팩트 벤치 저울

Ranger Count 1000 계수 저울은 연간 재고, 부품실, 렌탈과 다른 계수 애플리케이션에 대한 정확한 계수 결과를 보여주기 위해 설계된 산업용 저울입니다. 1:300,000의 내부 계수 해상도로 Ranger Count 1000은 실용적이고 놀랍도록 저렴한 디자인에 정확성, 내구성 및 휴대성을 제공합니다.

### 기본 특징들:

- 숫자키로 이뤄진 계수 전용 키패드, 용기 및 샘플 키들로 계수 작업을 보다 간단하고 직관적인 사용.
- APW 메모리는 자주 사용된 부품 무게를 최대 10개 까지 저장하여 계수 작업 속도를 높여주고 불필요한 작업을 최소화.
- 각각 부품 그룹의 평균 무게를 재계산 해주는 자동 최적화 소프트웨어로 계수 정확성 향상.

# RANGER® COUNT 1000 Counting Scales

Model	RC11P3	RC11P6	RC11P15	RC11P30
Default Capacity × Readability	3000 g × 0.5 g 3 kg × 0,0005 kg	6000 g × 1 g 6 kg × 0,001 kg	15000 g × 2 g 15 kg × 0,002 kg	30000 g × 5 g 30 kg × 0,005 kg
Displayed Resolution	1:6000	1:6000	1:7500	1:6000
Minimum Recommended Sample Weight	5 g	10 g	20 g	50 g
Minimum Recommended APW	0.05 g	0.1 g	0.2 g	0.5 g
Internal Counting Resolution	1:300000			
Construction	Plastic pan with Stainless steel inset, ABS plastic housing			
Weighing Units	g or lb (menu selected)			
Application Modes	Weighing, Counting, Accumulation			
Display	3-Window, backlit LCD 0.75 in / 19 mm High, 6-digit, 7-segment			
Memory	10 locations for APW			
Keypad	7 function, 11 numeric membrane keys			
Zero Range	4 % of full scale capacity			
Tare Range	Full capacity by subtraction			
Stabilization Time	≤ 2 seconds			
Safe Overload Capacity	150 % of capacity			
Power	AC Adapter 12V DC / 1000mA Internal rechargeable sealed lead acid battery			
Battery Life	80 hours continuous use with 12 hour recharge time			
Calibration	External with kg/g mass, factory calibration recovery			
Operating Temperature Range	0 °C to 40 °C			
Pan Size (W × L)	294 × 226 mm			
Scale Dimensions (W × L × H)	325 × 330.5 × 114 mm			
Shipping Dimensions (W × L × H)	440 × 360 × 160 mm			
Net Weight	4.2 kg			
Shipping Weight	5.3 kg			

## Compliance

• **Electrical/Emissions:** Meets requirements of approval agencies: UL (adapter), FCC, CE Safety EN61558, EMC EN61326

## Accessories

SST Pan, R11, RC11, A31 ..... 80120009

## Outline Dimensions

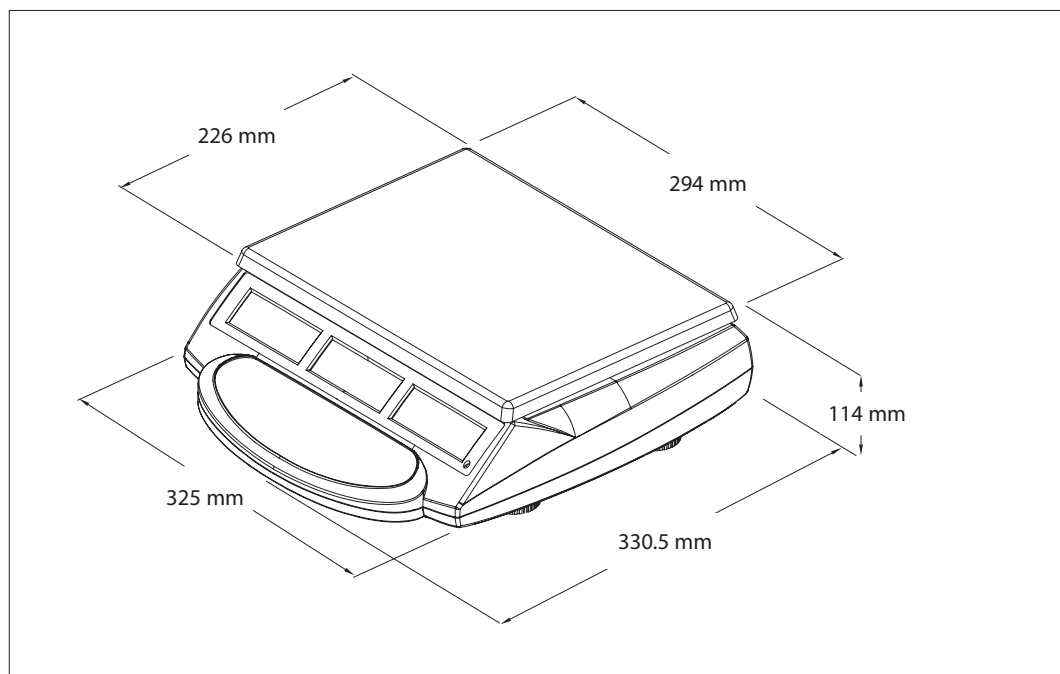

### OHAUS Korea

8th floor, Room. 8-31st, Chungmuro  
10, (MunJeong-dong, Garden 5  
Tools), Songpa-gu, Seoul, Republic  
of Korea  
Tel: +82-2-402-6388  
saleskorea@Ohaus.com

오하우스코퍼레이션 한국사무소  
서울특별시 송파구 충민로10  
(문정동, 가든파이브 툴)  
8층 S31호  
전화: 1688-6388(전국공통)  
02-402-6388  
팩스: 02-402-6392  
이메일: saleskorea@ohaus.com  
30385567

80774878\_C 2021014 © Copyright OHAUS Corporation

